



BARCELONA – BXPLAFLED06

LED stropní svítidlo – Návod k použití

1. Charakteristika

1.1 Technické specifikace

Jmenovitý výkon: 90W

Vstupní napětí: 220V / 50-60Hz

Světelný tok: 11,387 lm

Barva LED: CCT

Teplota světla: 3 300 – 7 000 K

Index CRI: 75

Počet LED: 740

Životnost: 10.000 h

Úhel rozptylu světla: 180°

Krytí: IP20

Provozní teplota: -35°C až +85°C

Rozměry: průměr 40 x 40 x 6 cm

Hmotnost: 1 660 g

Materiál: Kov + Akryl

Kompatibilita: Android 5.0 / iOS 10.0 a novější verze

Hlasoví asistenti: Alexa a aplikace Google

Aplikace: Tuya Smart

1.2 Balení obsahuje

1 x LED stropní světlo

1 x Dálkové ovládání (funguje s 2 x AAA bateriemi, nejsou součástí balení)

1 x Držák

4 x Šrouby

1 x Manuál

1.3 Části produktu

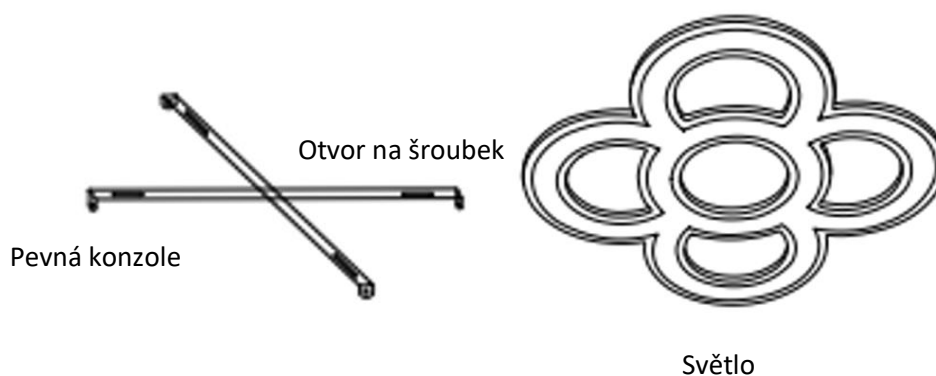

1.4 Způsob instalace

1. Uvolněte držák od lampy.

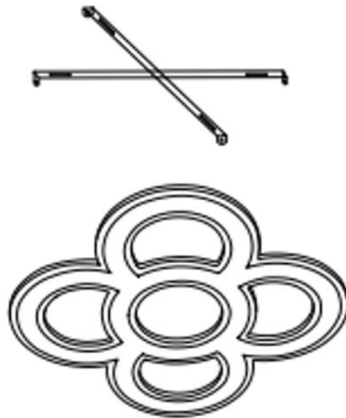

2. Upevněte držák pomocí 4 šroubů, které jsou součástí balení.

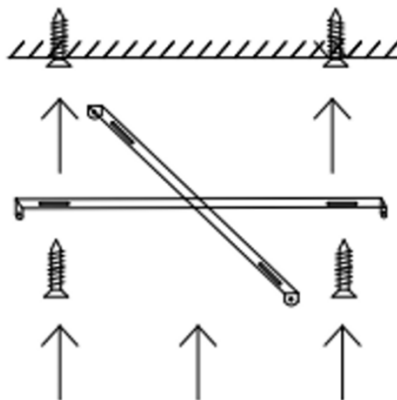

3. Připevněte stínidlo k držáku a připojte napájecí kabel ke světelnému bodu, do kterého chcete nainstalovat stropní svítidlo.

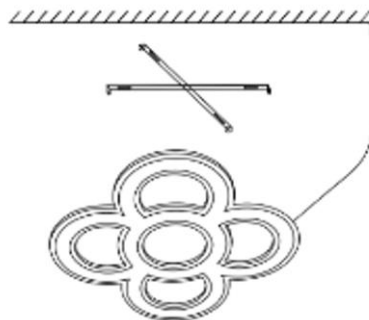

Bezpečnostní poznámka:

Neupravujte výrobek ani nevyměňujte žádné díly. Před instalací světla odpojte přívod elektrické energie a nechte odpojené po celou dobu instalace, abyste předešli úrazu elektrickým proudem při instalaci a manipulaci s ní. Jakmile je produkt nainstalován a připojen k napájení, nezakrývejte jej. Neinstalujte výrobek na předměty s vysokou teplotou nebo na vlhké místo.

2. Počáteční nastavení

2.1 Stáhněte si aplikaci

Aplikace kompatibilní se stropním světlem BARCELONA LED se nazývá Tuya Smart.

Aplikaci si stáhnete přímo zadáním „Tuya Smart“ do vyhledávače Google Play nebo App Store.

2.2 Spárování zařízení iOS / Android

1. Nejprve se ujistěte, že máte ve svém smartphonu povoleno Bluetooth a wifi.
2. Otevřete aplikaci Tuya Smart. Jakmile jste uvnitř, klepněte na přidat zařízení.
3. Klepněte na sekci osvětlení na levé straně obrazovky. Poté klepněte na druhou ikonu zobrazující žárovku, která říká zdroj světla (Wi-fi).



4. Zadejte svou adresu Wi-fi a heslo.

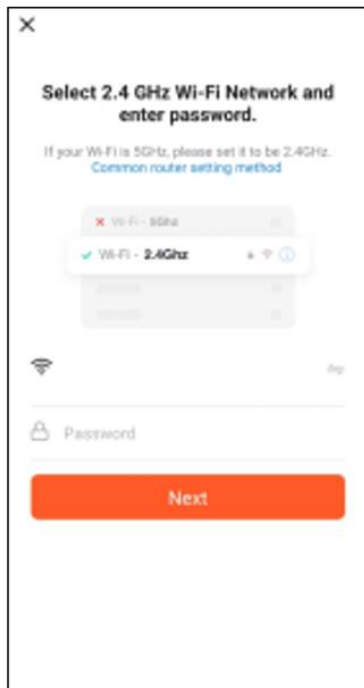

5. Poté postupujte podle těchto jednotlivých pokynů: Zapněte stropní světlo ON-OFF-ON-OFF-ON. Poté klepněte na oranžovou ikonu.



6. Trpělivě počkejte, až bude zařízení správně připojeno.

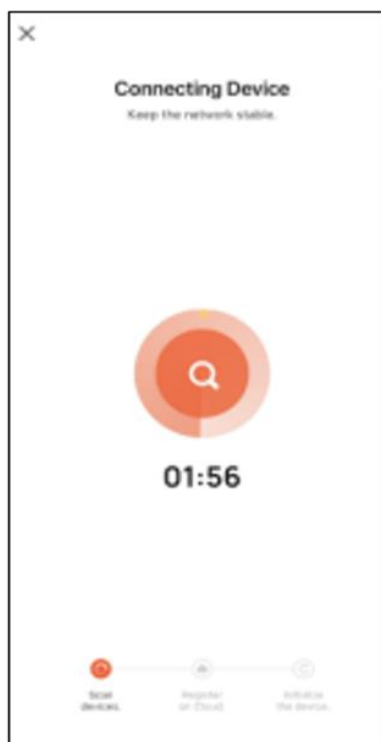

7. Když je zařízení propojeno, objeví se toto. Počkejte, až bude zařízení plně připojeno a připraveno k použití.

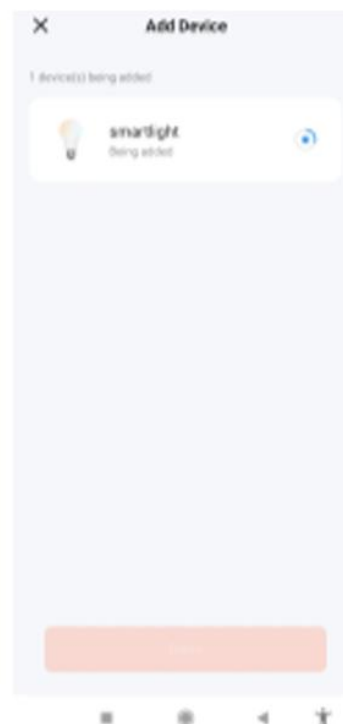

Poznámka:

1. Pro správnou synchronizaci s mobilním telefonem je nutné přijmout všechny přístupy požadované aplikací.
2. Při prvním propojování telefonu se zařízením musíte být připojeni k síti WiFi. Ujistěte se, že kontrolka bliká a že zadané heslo WiFi je správné. Proces připojení může trvat několik minut, buďte prosím trpěliví.
3. Po prvním připojení můžete pomocí nové WiFi nebo mobilních dat ovládat zařízení kdykoli a z jakéhokoliv místa.
4. Kompatibilní pouze s 2,4 GHz WLAN, Android 4.4 a vyšší a iOS 9.0 a vyšší. Nepoužívejte 5G WiFi.
5. První připojení by mělo být provedeno v blízkosti routeru, aby bylo zajištěno rychlejší připojení.
6. Při připojování více zařízení k síti WiFi je neumísťujte příliš blízko sebe, mohlo by to způsobit rušení signálu.

3. Aplikace**3.1 Ovládání osvětlení**

Na hlavní obrazovce aplikace Tuya Smart budete moci nastavit teplotu bílého blesku a také jas.

Chcete-li upravit teplotu osvětlení, přejeďte prstem doprava nebo doleva.

Chcete-li upravit jas, přejeďte prstem nahoru nebo dolů.



Můžete také přistupovat k přednastaveným režimům osvětlení. Na hlavní obrazovce aplikace Tuya Smart budete moci nastavit teplotu bílého světla a také jas. Chcete-li tak učinit, klepněte na ikonu palety vedle ikony žárovky.

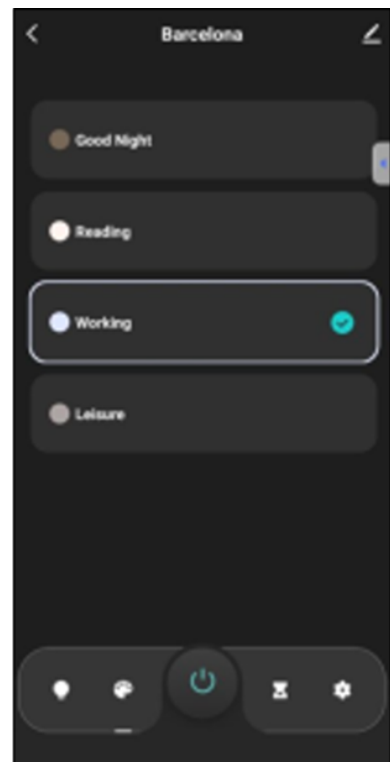

3.2 Časovače vypnutí

Klepněte na spodní ikonu zobrazující přesýpací hodiny.

Odtud budete moci nastavit odpočítávání, po jehož uplynutí chcete, aby se stropní světlo BARCELONA automaticky vypnulo. Například pokud chcete nastavit 6hodinové odpočítávání, vyberte 6 hodin a klepněte na potvrdit. Po 6 hodinách se stropní světlo automaticky vypne.



3.3 Časovače – plánování

Klepnutím na ikonu vpravo dole získáte přístup k funkci programování. Odtud budete moci plánovat časy, na které chcete, aby se stropní světlo zapínalo a vypínalo. Chcete-li tak učinit, vyberte a klepněte na „Hotovo“.
K dispozici jsou i další možnosti, jako například opakování plánu a volby, zda chcete, aby se stropní světlo v nastaveném čase zapnulo a vypnulo.



3.4 Hlasoví asistenti

Chcete-li nastavit hlasové asistenty prostřednictvím aplikace, klepněte na pravý horní roh a poté na ikonu úprav. Odtud budete moci povolit přístup k ovládání stropního světla třetím stranám, jako je Alexa a Google Home.

Pomocí několika slov budete moci nastavit jas, změnit teplotu světla nebo jednoduše zapnout a vypnout stropní světlo.

Na stejné obrazovce budete také moci konfigurovat další funkce stropního svítidla, jako je jeho název zařízení a přístup k informacím o zařízení, mimo jiné údaje.

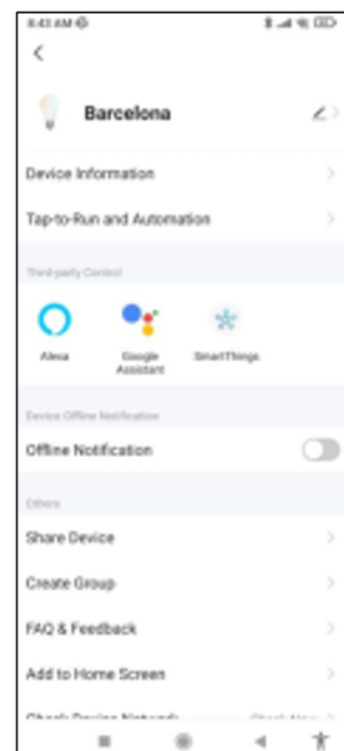

3.5 Více o aplikaci

Různé funkce můžete upravit pomocí tlačítka nabídky v pravém horním rohu aplikace.

1. Název zařízení lze podle potřeby změnit.
2. Informace o zařízení.
3. Tap-to-Run a Automation - vám umožní zkontrolovat inteligentní automatizaci, ke které je vaše zařízení připojeno.
4. Podporované ovládání třetí strany poskytuje informace o tom, jak propojit vaše zařízení s Amazon Alexa, Google Assistant.
5. Upozornění na odpojení: umožňuje vás upozornit, když je zařízení offline.
6. Vytvořte „Skupinu“, abyste mohli současně ovládat další chytré zařízení.
7. FAQ & Feedback umožňuje uživatelům hlásit problémy a získat pomoc.
8. Přidat na domovskou obrazovku umožňuje přidat chytré zařízení do domácnosti vašeho smartphonu obrazovku.
9. Zkontrolujte síť zařízení a zkontrolujte stav síťového připojení.
10. Informace o firmwaru vám umožní zkontrolovat software nebo nainstalovat aktualizace do zařízení.

4. Dálkové ovládání

Stropní svítidlo obsahuje dálkové ovládání, abyste mohli panel používat i bez nutnosti telefonu.

I když je aplikace Tuya Smart kompletnější, použití dálkového ovládání je ve většině situací šikovnější a praktičtější. Toto jsou funkce tlačítek.

1. Tlačítko zapnutí: Stisknutím tohoto tlačítka zapnete stropní světlo.
2. Tlačítko vypnutí: Stisknutím tohoto tlačítka vypnete stropní světlo.
3. Režim nočního světla: Stisknutím tohoto tlačítka nastavíte stropní světlo na režim nočního světla.
4. Zvýšit jas: Stisknutím tohoto tlačítka zvýšíte jas světla.
5. Snížit teplotu: Stisknutím tohoto tlačítka snížíte teplotu světla.
6. Přepnout teplotu: Stisknutím tohoto tlačítka přepnete teploty.
7. Zvýšení teploty: Stisknutím tohoto tlačítka zvýšíte teplotu světla.
8. Snížit jas: Stisknutím tohoto tlačítka snížíte jas světla.

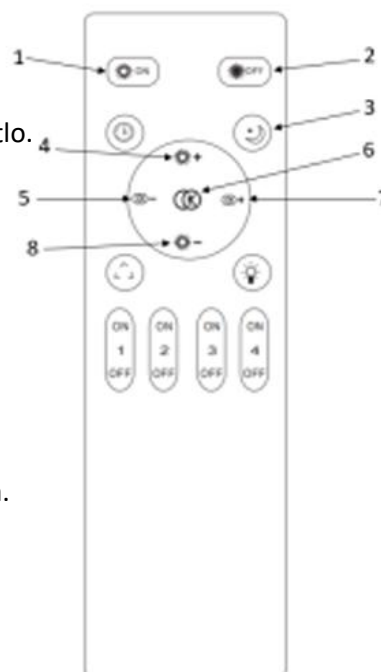

Nepopsaná tlačítka nepatří k ovládání světla Barcelona



Jedno dálkové ovládání slouží k ovládání více světel Barcelona.

Každé tlačítko je určeno pro jedno světlo Barcelona.



5. Varování

- Při instalaci a používání produktu přísně dodržujte tento návod k použití, abyste předešli nehodám.
- Neupravujte žárovku ani žádnou její součást.
- Před instalací nebo prováděním údržby vypněte přívod napájení a hlavní elektrický panel, aby nedošlo k poškození elektrickým proudem.
- Neinstalujte světlo na nestabilní nebo nebezpečné stropy.
- Nezakrývejte světlo přikrývkami nebo podobnými předměty.
- Nemanipulujte se žárovkou ani jinou součástí lampy při instalaci, opravě nebo kontrole, pokud nejste kvalifikovaný elektrikář. Připojení vodičů musí odpovídat elektrické normě IEE nebo jakékoli jiné platné národní normě.
- Neinstalujte světlo nad horké nebo mokré povrchy.